

NOZZLE

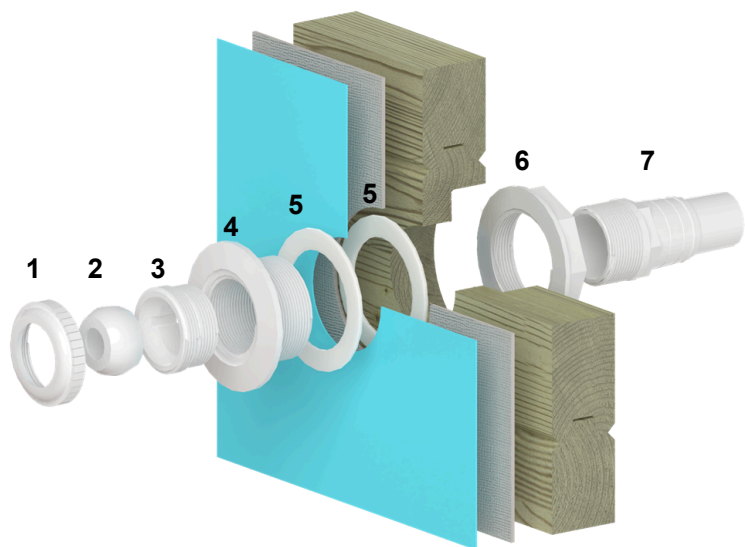

no	PL	FR	IT	DE	EN	ES	Qty
1	pierścień czołowy	bague frontale	anello frontale	Frontring	face ring	anillo frontal	1
2	kulka kierunkowa	rotule	sfera orientabile	Kugel	eyeball	bola orientable	1
3	gniazdo dyszy	siège de buse	sede bocchetta	Düsensitz	nozzle seat	asiento de boquilla	1
4	korpus dyszy	corps de buse	corpo bocchetta	Düsengehäuse	inlet body	cuerpo de boquilla	1
5	uszczelka (po jednej z każdej strony linera)	joint (un de chaque côté du liner)	guarnizione (una per ogni lato del liner)	Dichtung (je eine auf jeder Seite des Liners)	gasket (one on eachside of the liner)	junta (una a cada lado del liner)	2
6	nakrętka dociskowa	écrou de serrage	dado di serraggio	Überwurfmutter	locknut	tuerca de apriete	1
7	króciec	embout	raccordo	Stutzen	spigot	espiga	1

Altanka



SKIMMER AND NOZZLE OSP71



ALTANKA p.s.a
ul. Jeziorna 8A
66-415 Kłodawa
Poland

SKIMMER

PL UWAGA! Nigdy nie montuj ostatecznie ani dyszy napływowej, ani skimmera przed nalaniem wody 5 centymetrów poniżej ich poziomu. Liner musi być dobrze napięty pod ciśnieniem wody.

FR ATTENTION ! Ne montez jamais définitivement ni la buse de refoulement ni le skimmer avant que le niveau de l'eau n'atteigne 5 cm en dessous de leur niveau. Le liner doit être bien tendu sous la pression de l'eau.

IT ATTENZIONE! Non installare mai definitivamente né la bocchetta di mandata né lo skimmer prima che il livello dell'acqua sia a 5 cm al di sotto del loro livello. Il liner deve essere ben teso sotto la pressione dell'acqua.

DE ACHTUNG! Weder die Einströmdüse noch der Skimmer dürfen endgültig montiert werden, bevor der Wasserstand 5 cm unter ihrem Niveau liegt. Der Liner muss durch den Wasserdruck gut gespannt sein.

EN WARNING! Never permanently install neither the return nozzle nor the skimmer before the water level is 5 cm below their level. The liner must be properly tensioned by the water pressure.

ES ¡ATENCIÓN! No instale nunca de forma definitiva ni la boquilla de impulsión ni el skimmer antes de que el nivel del agua esté 5 cm por debajo de su altura. El liner debe estar bien tenso por la presión del agua.

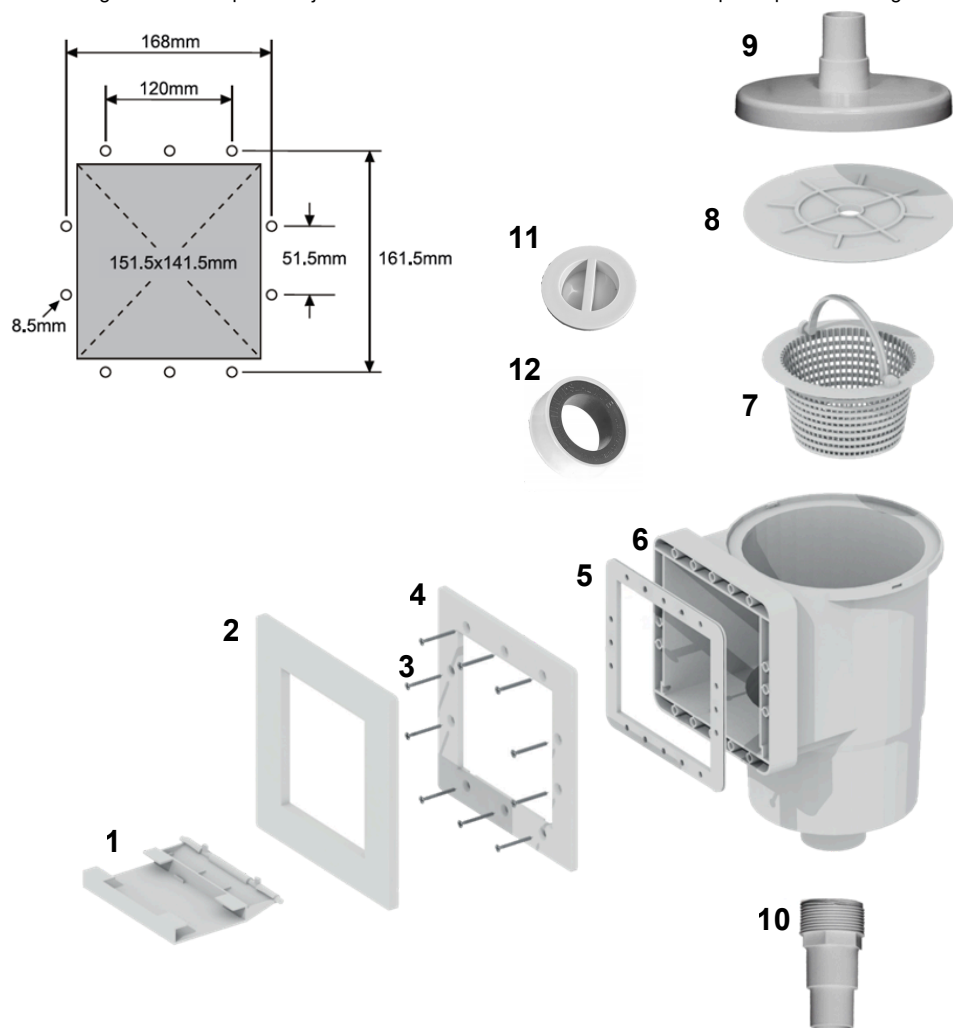

no	PL	FR	IT	DE	EN	ES	Qty
1	klapka	clapet	sportellino	Klappe	weir	compuerta	1
2	osłona	plaque de recouvrement	piastra di copertura	Abdeckplatte	cover plate	placa de cubierta	1
3	śruby	vis	viti	Schrauben	screws	tornillos	1
4	ramka	cadre frontal	cornice frontale	Klemmrahmen	face plate	marco frontal	1
5	uszczelka (po jednej z każdej strony liner)	joint (un de chaque côté du liner)	guarnizione (una per ogni lato del liner)	Dichtung (je eine auf jeder Seite des Liners)	gasket (one on each side of the liner)	junta (una a cada lado del liner)	2
6	obudowa skimmera	boîtier de skimmer	corpo skimmer	Skimmergehäuse	skimmer housing	carcasa del skimmer	1
7	koszyk	panier	cestello	Korb	basket	cesta	1
8	pokrywa	couvercle	coperchio	Deckel	cover	tapa	1
9	przyłącze węża	raccord de tuyau	attacco per tubo	Schlauchanschluss	hose attachment	conexión para manguera	1
10	króciec	embout	raccordo	Stutzen	spigot	espiga	1
11	korek	bouchon	tappo	Stopfen	plug	tapón	1
12	taśma teflonowa	ruban téflon	nastro in teflon	Teflonband	Teflon tape	cinta de teflón	1